

『4STEPで身につく 〈入門〉土地評価の実務』（風岡範哉・田中泰男著）
正誤のお知らせ

表題図書の記述内容について、下記のとおり誤りがありました。お詫びして訂正させていただきます。

〈262 ページ 【STEP 4】内（ロ）東側部分の計算式〉

【誤】 $4\text{ m} - \frac{(2.55+2.89)}{2} = 4\text{ m} - 2.72\text{ m} = 1.28\text{ m}$

【正】 $\left\{ 4\text{ m} - \frac{(2.55+2.89)}{2} \right\} \div 2 = \underline{(4\text{ m} - 2.72\text{ m})} \div 2 = 1.28\text{ m} \div 2 = \underline{0.64\text{ m}}$

〈263 ページ 図〉

【誤】

【正】

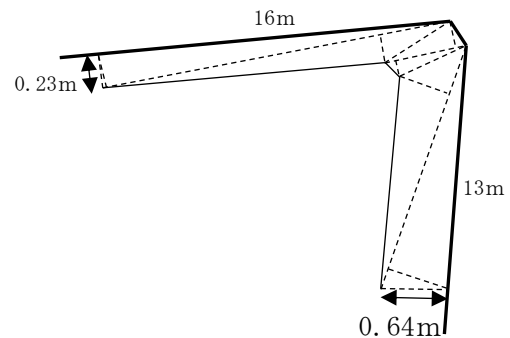
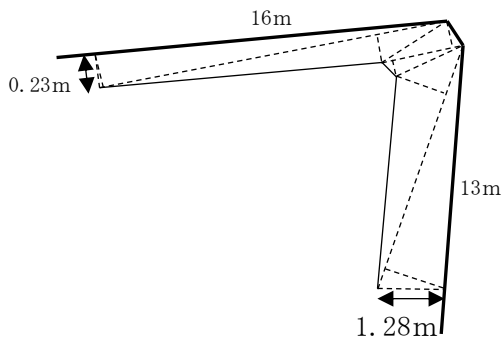

〈263 ページ ③計算式〉

誤	正
(イ) 北側部分 $16\text{ m} \times 0.23\text{ m} = 3.68\text{ m}^2$	(イ) 北側部分 $16\text{ m} \times 0.23\text{ m} = 3.68\text{ m}^2$
(ロ) 東側部分 $13\text{ m} \times 1.28\text{ m} = 16.64\text{ m}^2$	(ロ) 東側部分 $13\text{ m} \times \underline{0.64\text{ m}} = \underline{8.32\text{ m}^2}$
(ハ) 合計 (イ) + (ロ) = 20.32 m^2	(ハ) 合計 (イ) + (ロ) = $\underline{12.00\text{ m}^2}$

〈264 ページ 評価明細書内「セットバックを必要とする宅地の評価額」の（該当地積）〉

【誤】 20.32 m^2

【正】 $\underline{12.00\text{ m}^2}$

〈264 ページ 評価明細書内「セットバックを必要とする宅地の評価額」の（自用地の評価額）〉

【誤】 18,030,969 円

【正】 $\underline{18,567,360}$ 円